

PTM Serisi

MANUEL TRANSPALET

Liftfit
by HASEL

ÜRÜN AÇIKLAMASI

Liftfit PTM serisi manuel transpaletler zemin seviyesinde yük taşımaya sağlayan dayanıklı yapısıyla uzun süre size hizmet eder.

UYGULAMA ALANLARI

- Üretim alanlarında kısa mesafe taşıma
- Perakende
- Depo içi kısa mesafe taşıma

ÖNE ÇIKAN ÖZELLİKLERİ

- Tam otonom robotlarla kaynaklanmış, uzun ömürlü, sağlam ve güvenilir şasi
- Sağlam ve bakımı kolay kaldırma pistonu
- Uzun ömürlü ve yüksek kaliteli yaylar



PTM Serisi

MANUEL TRANSPALET

Lifffit
by HASEL

TEKNİK ÖZELLİKLERİ

MODEL		PTM-20	PTM-25	PTM-35	
Temel Özellikler					
1.1	Yük kapasitesi	(kg)	2000	2500	3500
1.2	Pompa tipi		Manuel	Manuel	Manuel
Tekerlekler ve Lastikler					
2.1	Yük/sürüş tekerlek malzemesi		Naylon/Poliüretan	Naylon/Poliüretan	Naylon/Poliüretan
2.2	Sürüş tekerleği boyutları (çap x en), ΦD	(mm)	180x50	200x50	200x50
2.3	Yük tekerleği tipi		Tandem	Tandem	Tandem
2.4	Yük tekerleği boyutları (çap x en), ΦD	(mm)	80x70	80x70	80x70
Ölçüler					
3.1	Minimum çatal yüksekliği, H1	(mm)	65 / 85	85	85
3.4	Maksimum kaldırma yüksekliği, H4	(mm)	170 / 200	200	200
3.5	Çatal aralığı (dıştan dışa), W	(mm)	550	550/685	685
3.6	Çatal uzunluğu, L	(mm)	1500/1800/2000	800/1150/2000	1150
3.7	Çatal genişliği, S	(mm)	160	160	160
3.9	Ekipman ağırlığı	(kg)	-	68	83
3.11	Ekipman genişliği, B	(mm)	550	550/685	685

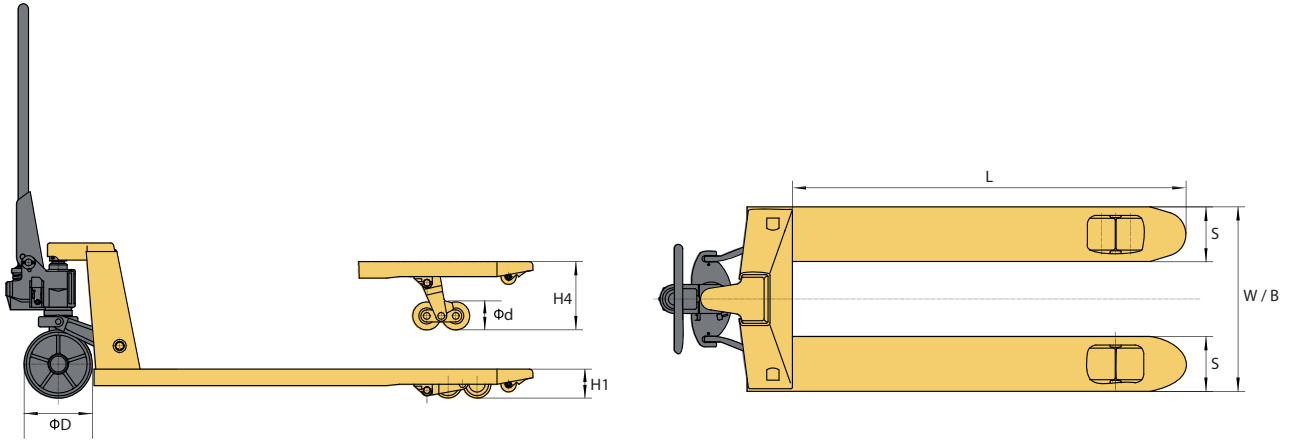

Lifffit, ürünlerini sürekli olarak geliştirmektedir. Bu nedenle HASEL ve Lifffit bu broşürde geçen model, tasarım, renk, donanım, aksesuar ve teknik özelliklerle diğer tüm bilgileri önceden bildirmeksizin değiştirme hakkını saklı tutar. HASEL ve/veya Lifffit tarafından ürünü tanımlamak için kullanılan işaret veya numaralarla ilgili olarak hak edilemez. Bu broşürde kullanılan şekil ve görseller, standart donanıma dahil olmayan aksesuarlar ve özel donanımlar içerebilir. Bu broşürdeki donanım görselleri, fikir vermek için kullanılmış olup, Türkiye'deki sunulanlardan farklı donanımlara ait görseller olabilir. Baskı işlemlerindeki sınırlandırmalar nedeniyle kağıt üzerindeki renkler ürünlerin gerçek renklerine göre farklılık gösterebilmektedir. Bazı ürün ve hizmetler, ulusal ve AB yasaları yada iklim koşulları gereğince tüm pazarlarda sunulamamaktadır. Lifffit ürünlerini satın alırken ulusal kanuni gerekliliklerde göz önünde bulundurulmalıdır. Daha fazla bilgi için HASEL İstif Makinaları San. ve Tic. A.Ş. ile iletişime geçin.

HASEL

Mescit Mah. Demokrasi Cad. No:21-29 34956
Tuzla/İstanbul
iletisim@hasel-lifffit.com
hasel-lifffit.com

İLETİŞİM HATTI
0850 55 00 444
hasel-lifffit.com