

PTE Serisi

ELEKTRİKLİ TRANSPALET

Liftfit
by HASEL

ÜRÜN AÇIKLAMASI

Liftfit PTE-15, kompakt gövdeli, lityum iyon akülü, günlük intralojistik operasyonlarınızda basit taşıma işlemlerini kolaylıkla yapılabilen transpaletimizdir.

UYGULAMA ALANLARI

- Perakende
- Depo içi orta ve kısa mesafe taşıma

ÖNE ÇIKAN ÖZELLİKLERİ

- Hafif servis ağırlığı sayesinde asma kat gibi zayıf zeminlerde çalışma
- Manuel transpaletlere göre 3 kat daha fazla verim
- Kolay bakımı sayesinde uzun ömürlü
- Lityum iyon akü
- Elektrikli kaldırma indirme ve sürüş



Lityum iyon akü



Elektrikli indirme ve kaldırma



PTE Serisi

ELEKTRİKLİ TRANSPALET

Lifffit
by HASEL

TEKNİK ÖZELLİKLERİ

MODEL		PTE-15	PTE-20	
Temel Özellikler				
1.1	Yük kapasitesi	(kg)	1500	2000
1.2	Pompa tipi		Elektrikli	Elektrikli
Tekerlekler ve Lastikler				
2.1	Yük/sürüş tekerlek malzemesi		Poliüretan	Poliüretan
2.2	Sürüş tekerleği boyutları (çap x en), ΦD	(mm)	200x50	200x50
2.3	Yük tekerleği tipi		Tandem	Tandem
2.4	Yük tekerleği boyutları (çap x en), ΦD	(mm)	70x70	70x70
Ölçüler				
3.1	Minimum çatal yüksekliği, H1	(mm)	82	82
3.4	Maksimum kaldırma yüksekliği, H4	(mm)	197	197
3.5	Çatal aralığı (dıştan dışa), W	(mm)	550	550
3.6	Çatal uzunluğu, L	(mm)	1150	1150
3.7	Çatal genişliği, S	(mm)	160	160
3.8	Minimum dönüş yarıçapı, Wa	(mm)	1353	1353
3.10	Ekipman yüksekliği, H5	(mm)	1276	1276
3.11	Ekipman genişliği, B	(mm)	550	550
3.12	Ekipman boyu, A		1541	1541
Performans				
4.3	Kaldırma motoru gücü	(kW)	0,5	0,5
4.4	Maks. Sürüş Hızı (yükü / yüksüz)	(km/sa)	4 / 5	4 / 5
4.5	Sürüş motoru gücü	(kW)	0,75	0,75
4.6	Çalışabileceği eğim (yükü / yüksüz)	(%)	6 / 20	6 / 20
Akü				
4.1	Akü Tipi		Li-İYON	Li-İYON
4.2	Akü (gerilim / kapasite)	(V/Ah)	48 / 10	48 / 10

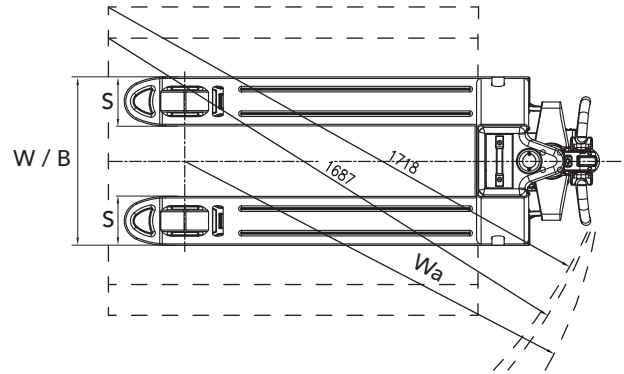
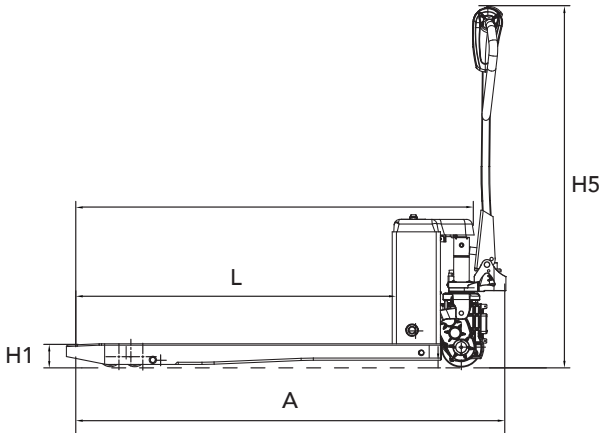

Lifffit, ürünlerini sürekli olarak geliştirmektedir. Bu nedenle HASEL ve Lifffit bu broşürde geçen model, tasarım, renk, donanım, aksesuar ve teknik özelliklerle diğer tüm bilgileri önceden bildirmeksizin değiştirme hakkını saklı tutar. HASEL ve/veya Lifffit tarafından ürünü tanımlamak için kullanılan işaret veya numaralarla ilgili olarak hak edilemez. Bu broşürde kullanılan şekil ve görseller, standart donanıma dahil olmayan aksesuarlar ve özel donanımlar içerebilir. Bu broşürdeki donanım görselleri, fikir vermek için kullanılmış olup, Türkiye'deki sunulanlardan farklı donanımlara ait görseller olabilir. Baskı işlemlerindeki sınırlandırmalar nedeniyle kağıt üzerindeki renkler ürünlerin gerçek renklerine göre farklılık gösterebilmektedir. Bazı ürün ve hizmetler, ulusal ve AB yasaları yada iklim koşulları gereğince tüm pazarlarda sunulmamaktadır. Lifffit ürünlerini satın alırken ulusal kanuni gerekliliklerde göz önünde bulundurulmalıdır. Daha fazla bilgi için HASEL İstif Makinaları San. ve Tic. A.Ş. ile iletişime geçin.

HASEL

Mescit Mah. Demokrasi Cad. No:21-29 34956
Tuzla/İstanbul
iletisim@hasel-lifffit.com
hasel-lifffit.com

İLETİŞİM HATTI
0850 55 00 444
hasel-lifffit.com